



## ***Stérilisateurs Naturels UVC pour Piscine Jacuzzi ou Spa POUR UNE MEILLEURE QUALITÉ DE VIE***

**Fini les Odeurs Désagréables Toxique de Chlore et les Yeux qui Piquent**



**Stérilisateurs D'eau UVC fabriqués avec un PVC au titane et acier inoxydable anti-corrosion**

**Ces unités sont disponibles en modèles 1400-TSS, 2500-TSS et 4000-TSS pour piscines, jacuzzi, bains tourbillons, spas et saunas.**

**Ces stérilisateurs UVC ont de multiples usages:** clarification de l'eau verte, maintenant ainsi une eau claire, élimination des parasites et bactéries pathogènes de l'eau. Ils sont aussi utilisés pour les jardins, étangs à poisson, jusqu'à des unités de 600 watts pour usage aquaculture, ferme, industriel ou réseau d'aqueduc municipal etc. Nous fabriquons aussi des unités suivant vos spécifications.

**Ils sont équipés d'un ballast électroniquement sensible à la chaleur** qui coupe automatiquement le courant lorsque cette nouvelle lampe UVC devient trop chaude. Ceci prévient des dommages et à la lampe et à l'unité qui repart automatiquement lorsqu'il se refroidit.

**Nouveau senseur LED incorporé au ballast**, qui vous avertit par une lumière rouge qui s'allume lorsqu'il n'y a plus de courant sur l'unité ou une lumière jaune lorsque la lampe doit être changée.

**Nos unités sont fabriquées avec un PVC au TITANE pour la gaine extérieure et avec une gaine intérieure en acier inoxydable poli**, grade 316-L pour prévenir toute émission toxique à l'eau, contrairement aux unités en plastique ou en PVC standard qui peuvent émettre des chlorures de vinyl ou autres produits toxiques. Cet acier inoxydable est anti-corrosif à l'eau salée ou autres substances corrosives. La gaine intérieure est fabriquée avec un acier inoxydable coulé et non à partir d'un acier inoxydable en feuille. Ceci lui confère une plus longue durée et une meilleure résistance à de fortes pressions. Le poli intérieur hautement lustré et brillant permet une plus grande réflexion de la lumière UV, donnant ainsi un plus grand pouvoir germicide à la lampe.

**Ces composantes de qualité** permettent de donner une garantie à vie sur notre gaine. Cette nouvelle technique nous permet de réduire le prix de nos unités tout en vous offrant un produit de haute qualité.

**Ces nouvelles lampes sont recouvertes d'un fini spécial** qui prolonge sa durée de vie de 50%, i.e. jusqu'à 14,000 heures d'usage continu.

**Cette approche non chimique** pour le traitement de l'eau de nos résidences, fermes, piscicultures, piscines, spas, étangs etc. procure la meilleure désinfection possible de l'eau, donc la meilleure protection possible contre les maladies causées par les virus, bactéries ou autres agents pathogènes dans l'eau.

**Nos nouvelles unités avec ces nouvelles lampes UVC germicides nous placent à l'avant-garde.**

**Les lampes UVC de nos nouvelles unités PVC-TITANE** sont conçues pour produire une moyenne de **30,000 microwatts par seconde par cm<sup>2</sup>**, à débit moyen.

**Les exigences minimal** du département de la santé US pour la purification de l'eau sont de 16,000 microwatts seconde par cm<sup>2</sup> pour une longueur d'onde de 2537 angstroems.

**Garantie à Vie sur la gaine de l'unité.**

**Durée de Vie de la lampe:** 14,000 heures d'usage continu.



### **AVANTAGES DE CE SYSTÈME DE DÉSINFECTION:**

- 1- Destruction des bactéries,** moisissures et champignons.
- 2- Ces lampes photo=oxident et décomposent le chlore et les sous-produits du chlore comme les chloramines et autres polluants organiques.**
- 3- Économique** - le coût de l'électricité pour l'usage de la lampe et du ballast, pour des centaines de gallons d'eau potable purifiée.
- 4- Sécuritaire-** libre de tout produit chimique dangereux et toxique.
- 5- Simple-** à l'installation et pratiquement aucun entretien.
- 6- Toutes les unités sont pré-testées** en usine et viennent avec les instructions simples d'installation.

**Une eau de spas ou de piscine où on se sent à l'aise et confortable  
POUR PISCINES DE 5,000 À 15,000 GALLONS**

**Quand nous nous baignons dans une eau chlorée,** les pores de la peau s'ouvrent et absorbent le chlore et ses sous-produits comme une éponge.

**Ces rayons UV-C photo-oxydent et décomposent** le chlore et les composés chlorés toxiques et cancérigènes comme le cehlore et les chloramines et autres sous-produits organiques présents dans l'eau potables de nos villes.

**Ces rayons UV-C décomposent tous ces polluants** organiques toxiques, tuent les virus, bactéries ou autres organismes dangereux pour la santé des baigneurs. Ainsi dans les centres de santé, l'eau circulant dans la tuyauterie, les accessoires et l'eau du spa ou du bain tourbillon est toujours sûre et libre de toute bactérie, virus et autres organismes pathogènes.

**Ainsi dans les centres de santé,** l'eau circulant dans la tuyauterie, les accessoires du spa ou du bain tourbillon est toujours sécuritaire et libre de toute bactérie, virus et autres organismes pathogènes.

**De plus cette eau peut produire des irritations**, démangeaisons, allergies, assécher la peau, irriter les yeux et aggraver des problèmes de sinus et de poumons.

**Qui ne préférerait pas se baigner dans une eau de piscine** ou de bain tourbillon désinfectée sans chlore ou autres produits chimiques toxiques?

**Cette technique de désinfection sans produits chimiques toxique** procure une eau plus saine et plus agréable pour les usagers de piscines ou de spas.

### **Chlore vs. Ultraviolet UV-C**

**Le chlore forme avec les autres produits chimiques** présents dans l'eau des composés toxiques et cacérogènes. vs. **UVC décompose ces produits et en libère le chlore.**

**Le chlore est un désinfectant lent**, à moins d'en utiliser de fortes concentrations. vs. **UVC agit instantanément.**

**Des traitements chocs ou des quantités excessives de chlore** sont nécessaires pour éliminer une haute concentration de produits organiques et éclaircir une eau brouillée. vs. **UVC libère le chlore et décompose les composés organo-chlorés sans dépenses monétaires tout en éclaircissant rapidement une eau brouillée.**

**L'usage journalier de produits chimiques et de chlore**, demande du temps, une surveillance continue et finit par être dispendieux, vs. UVC, appareil économique à l'achat et à l'entretien et ne requiert aucun produit chimique, fonctionne seul. Consommation d'énergie électrique peu coûteuse, une lampe de 25 watts.

**Fini les odeurs désagréables** de chlore et les yeux qui piquent.

**Nagez dans une eau cristalline, saine, sans chlore et sans produits chimiques toxique.**

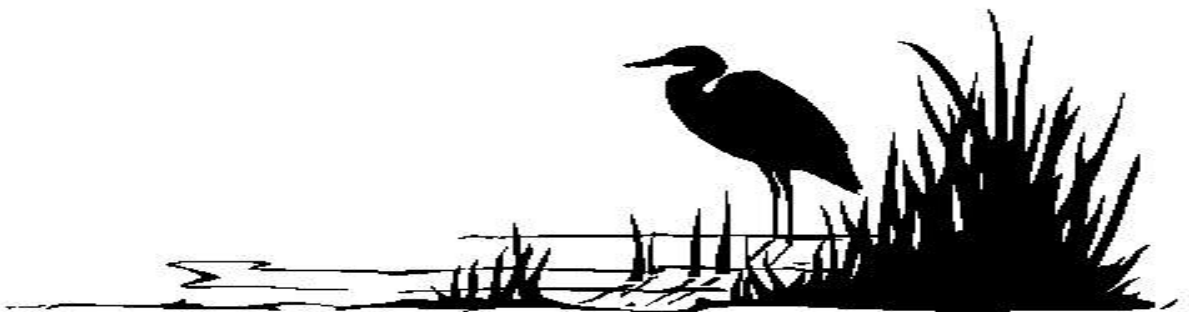

# Spécification et Modèles

## STÉRILISATEUR TSS UVC GERMICIDE

### Modèle: 1400TSS - POUR SPAS JACUZZI ET PISCINES

Diamètre: Entrée/Sortie	3/4" ou 2"	19 mm / 50 mm
Diamètre extérieur:	2 3/8"	60 mm
Longueur totale:	39"	99.1 cm
Nombre de lumières:	1-110 V/60Hz	14W-Longue durée
Débit maximum (US-GPM):	12 GPM	2.5 m <sup>3</sup> /h
Temps d'exposition (secondes):	2 + secondes	
Durée de vie de la lampe:	14,000 Heurs	
Température maximum de l'eau:	104° F	40°C

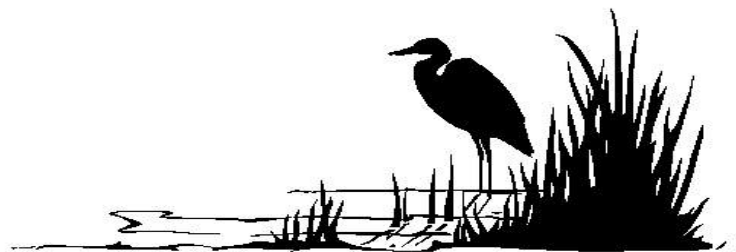

### **Modèle: 2500TSS - POUR SPAS JACUZZI ET PISCINES**

<b>Diamètre: Entrée/Sortie</b>	<b>3/4" ou 2"</b>	<b>19 mm / 50 mm</b>
<b>Diamètre extérieur:</b>	<b>2 3/8"</b>	<b>60 mm</b>
<b>Longueur totale:</b>	<b>39"</b>	<b>99.1 cm</b>
<b>Nombre de lumières:</b>	<b>1-110 V/60Hz</b>	<b>25W-Longue durée</b>
<b>Débit maximum (US-GPM):</b>	<b>25 GPM</b>	<b>5.0 m<sup>3</sup>/h</b>
<b>Temps d'exposition (secondes):</b>	<b>2 + secondes</b>	
<b>Durée de vie de la lampe:</b>	<b>14,000 Heurs</b>	
<b>Température maximum de l'eau:</b>	<b>104° F</b>	<b>40°C</b>

### **Modèle: 4000TSS - POUR SPAS JACUZZI ET PISCINES**

<b>Diamètre: Entrée/Sortie</b>	<b>3/4" ou 2" inch</b>	<b>19 mm / 50 mm</b>
<b>Diamètre extérieur:</b>	<b>2 3/8"</b>	<b>60 mm</b>
<b>Longueur totale:</b>	<b>39"</b>	<b>99.1 cm</b>
<b>Nombre de lumières:</b>	<b>1-110 V/60Hz</b>	<b>40W-Longue durée</b>
<b>Débit maximum (US-GPM):</b>	<b>45 GPM</b>	<b>10 m<sup>3</sup>/h</b>
<b>Temps d'exposition (secondes):</b>	<b>2 + secondes</b>	
<b>Durée de vie de la lampe:</b>	<b>14,000 Heurs</b>	
<b>Température maximum de l'eau:</b>	<b>104° F</b>	<b>40°C</b>

## MÉTHODE D'INSTALLATION

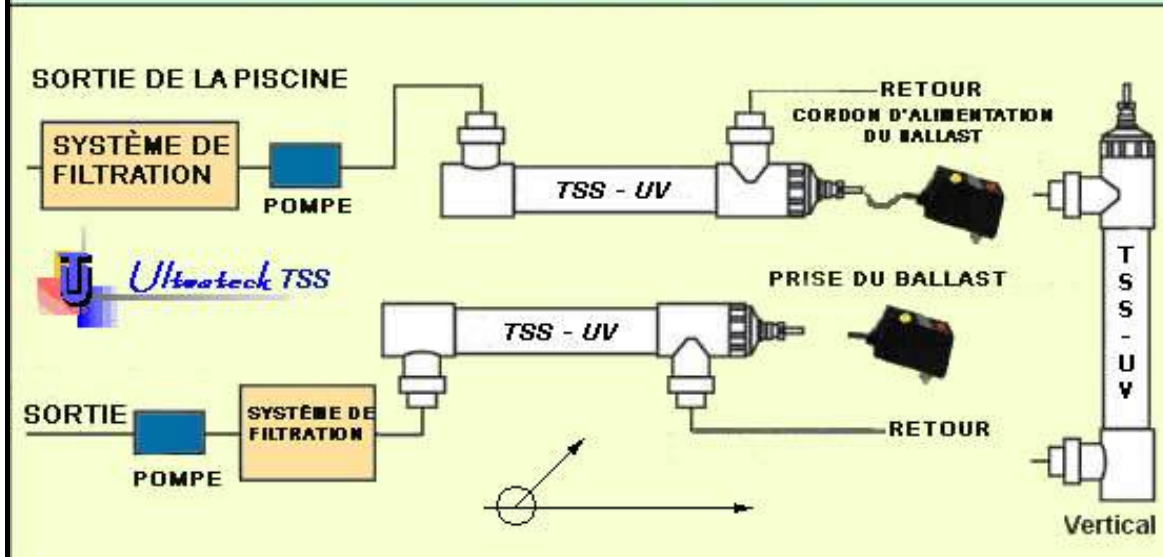

### Division Exportation Internationale

24 Seguin Rigaud Quebec Canada J0P 1P0

Phone: 450-451-4195 Fax: 450-451-6177

Email: [Priority@ultrateck.net](mailto:Priority@ultrateck.net) Internet: [www.ultrateck.net](http://www.ultrateck.net)